

### 3 4 大学院において社会人が学ぶための環境整備

区分	入学者選抜	教育方法の改善			教育制度・内容の改善	社会との接点の改善	
		時間的アクセスの改善	空間的アクセスの改善	履修期間・方法の改善			
制度・概要	社会人特別選抜  <b>【概要】</b> 社会人を対象に、小論文や面接等を中心に行う入学者選抜	夜間大学院 昼夜開講制大学院  <b>【概要】</b> 社会人の通学上の利便のため、専ら夜間において教育を行うもの 社会人の通学上の利便のため、夜間その他特定の時間等に教育を行うもの	通信制大学院  <b>【概要】</b> 印刷教材等による授業、放送授業によって行うもの	サテライト教室  <b>【概要】</b> 社会人等の受講の便宜を図るために駅前等で大学院の授業等が受講できる本校以外の教育の場	科目等履修生制度 短期在学コース 長期在学コース 長期履修学生制度  <b>【概要】</b> 社会人等に対しパートタイムによる学習機会を拡充し、その学習の成果に適切な評価を与えるため、大学院の学生以外の者で—又は複数の授業科目を履修する者に対し単位を与えることができる制度 、 大学院に二年を超える標準修業年限又は一年以上二年未満の標準修業年限の課程を設けるもの ( 法科大学院を除く ) 学生が、職業等を有している等の事情により、修業年限を超えて一定の期間にわたり計画的に教育課程を履修し卒業することを認められる制度	専門職大学院  <b>【概要】</b> 社会の各分野において国際的に通用する高度で専門的な職業能力を有する人材の養成を行う大学院制度	公開講座  <b>【概要】</b> 大学の正規の教育課程そのものではなく、大学のサービス活動として、地域等から要望のある特定の事項について一定時間の講義等を行うもの
導入時期	修士	平成 元年度 昭和 4 9 年度	平成 1 0 年度	平成 7 年度	平成 5 年度 、 平成 1 1 年度 平成 1 4 年度	/	
	専門職学位	平成 1 5 年度 平成 1 5 年度	平成 1 5 年度	平成 1 5 年度	、 平成 1 5 年度 平成 1 5 年度		平成 1 5 年度
	博士(後期)	平成 5 年度 平成 5 年度	平成 1 3 年度	平成 7 年度	平成 5 年度 平成 1 4 年度		/
導入状況	<b>【平成15年度】</b> 国立 83大学院 公立 37大学院 私立 242大学院	<b>【平成17年度】</b> 国立 9大学院 公立 2大学院 私立 14大学院  <b>【平成17年度】</b> 国立 77大学院 公立 35大学院 私立 165大学院	<b>【平成17年度】</b> 国立 18大学院 私立 18大学院 * 放送大学を除く	<b>【平成15年度】</b> 国立 21大学院 公立 8大学院 私立 38大学院	<b>【平成15年度】</b> 国立 89大学院(1,175人) 公立 51大学院( 113人) 私立 442大学院(3,558人)  <b>【平成15年度】</b> 国立 5大学院 私立 14大学院  <b>【平成15年度】</b> 国立 3大学院 私立 7大学院  <b>【平成15年度】</b> 国立 22大学院(214人) 公立 1大学院( 0人) 私立 25大学院( 67人)	<b>【平成17年度】</b> 専門職大学院(法科大学院以外) 国立 14大学院 公立 18大学院 株式会社立 3大学院  法科大学院 国立 23大学院 公立 2大学院 私立 49大学院	<b>【平成15年度】</b> 国立 95大学 公立 74大学 私立 489大学

### 1. 社会人特別選抜

社会人特別選抜を実施する大学院は増加している。

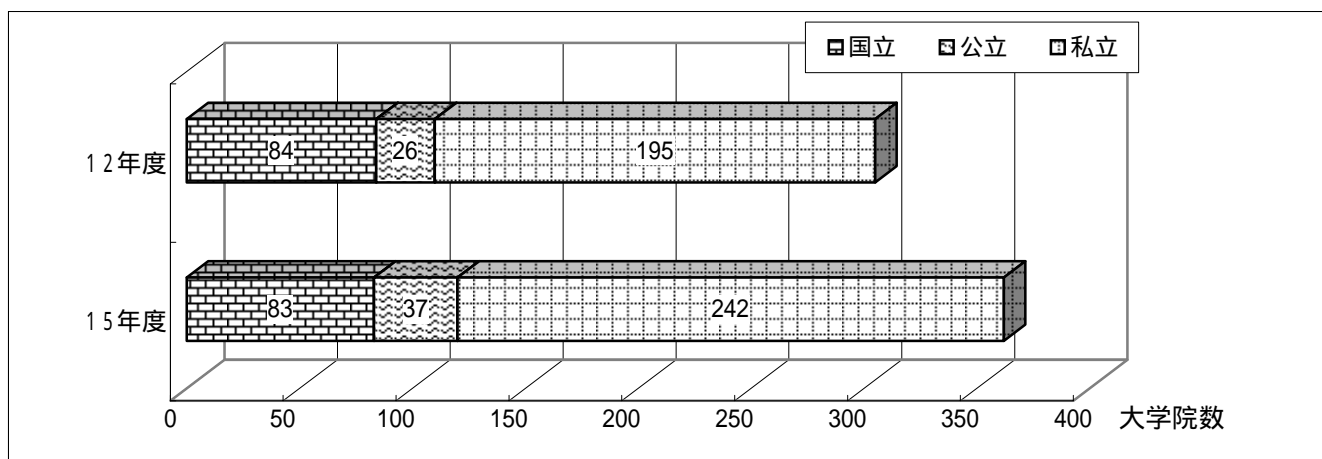

### 2. 夜間大学院

夜間大学院を置く大学院数は増加している。

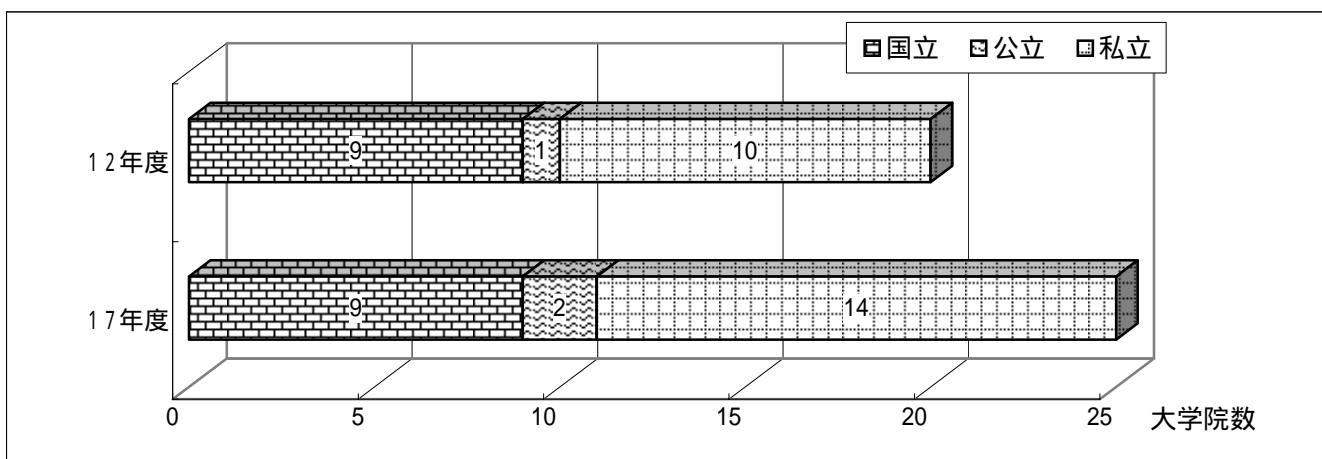

### 3. 昼夜開講制

昼夜開講制を実施する大学院数は増加している。

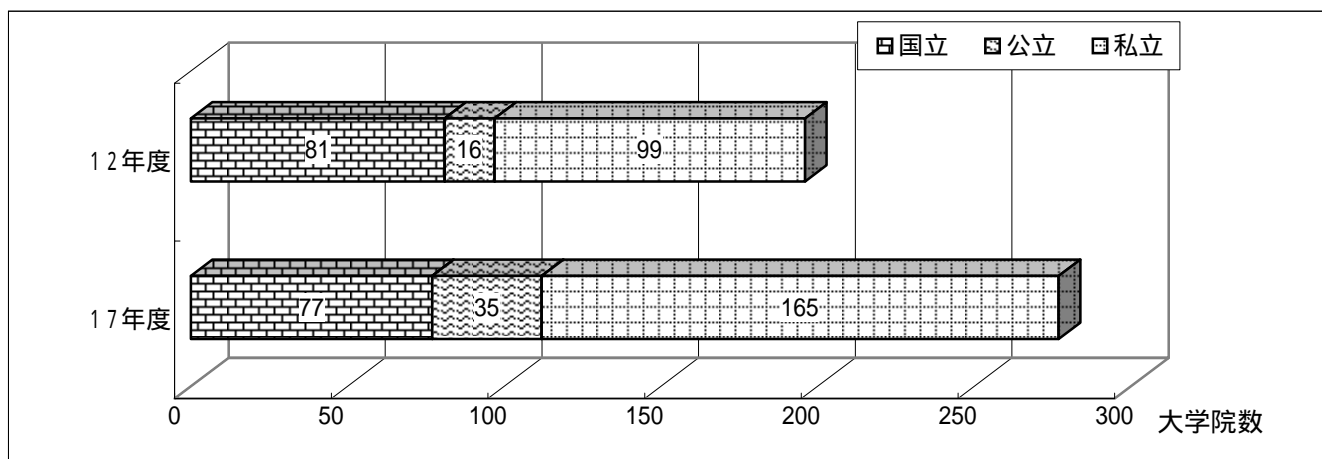

#### 4. 通信教育の状況

通信制大学院を置く大学院数や学生数は増加している。

(通信制大学院を置く大学院)

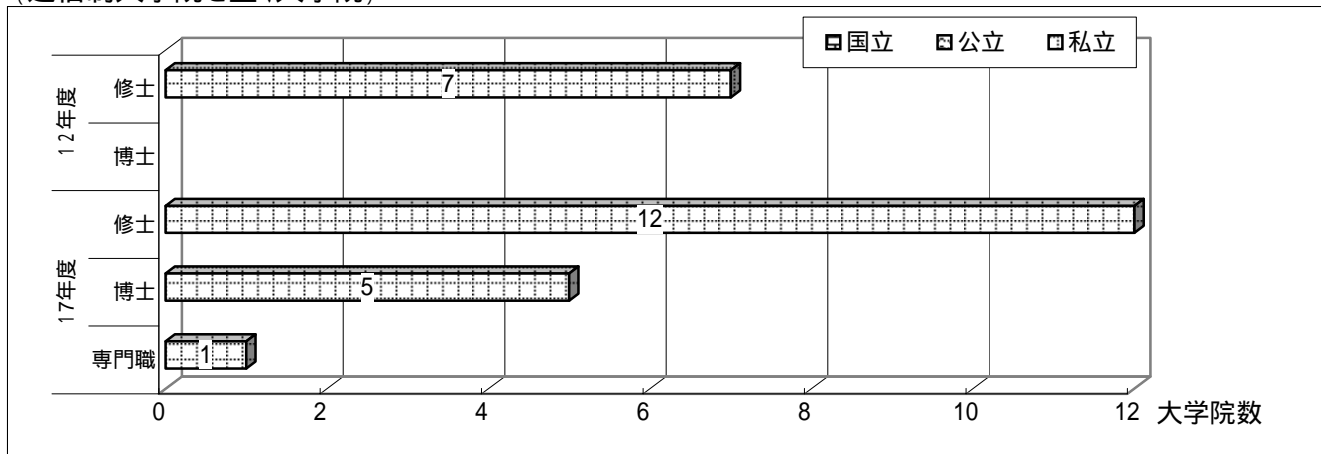

\* 放送大学を除く

(通信制大学院の学生数)

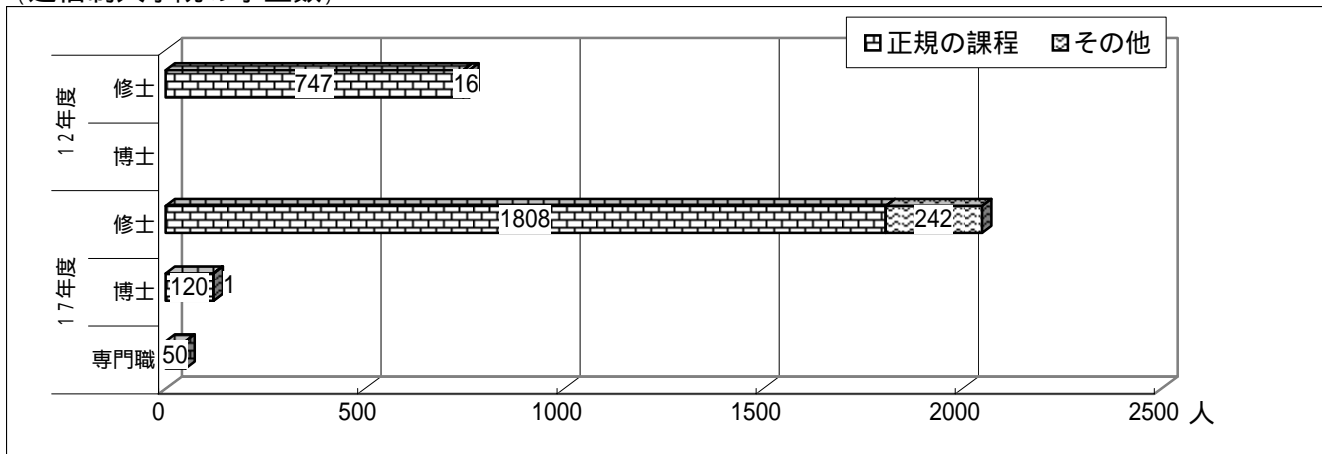

\* 放送大学を除く

#### 5. サテライト教室

サテライト教室を置く大学院数は増加している。

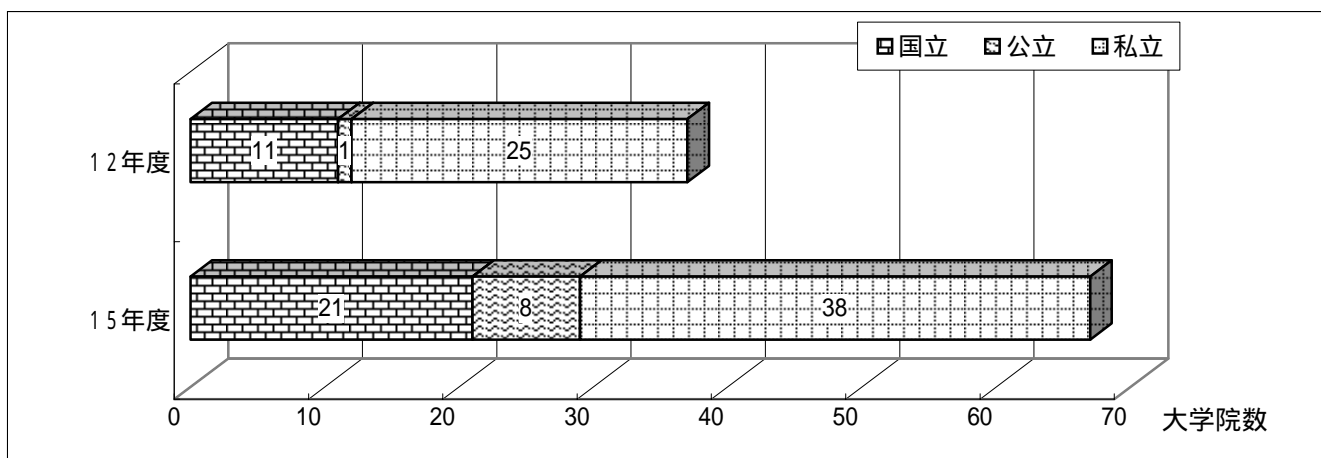

## 6. 科目等履修生制度をおく大学

科目等履修生制度を置く大学院数や学生数は年々増加している。  
(科目等履修生制度を置く大学院)

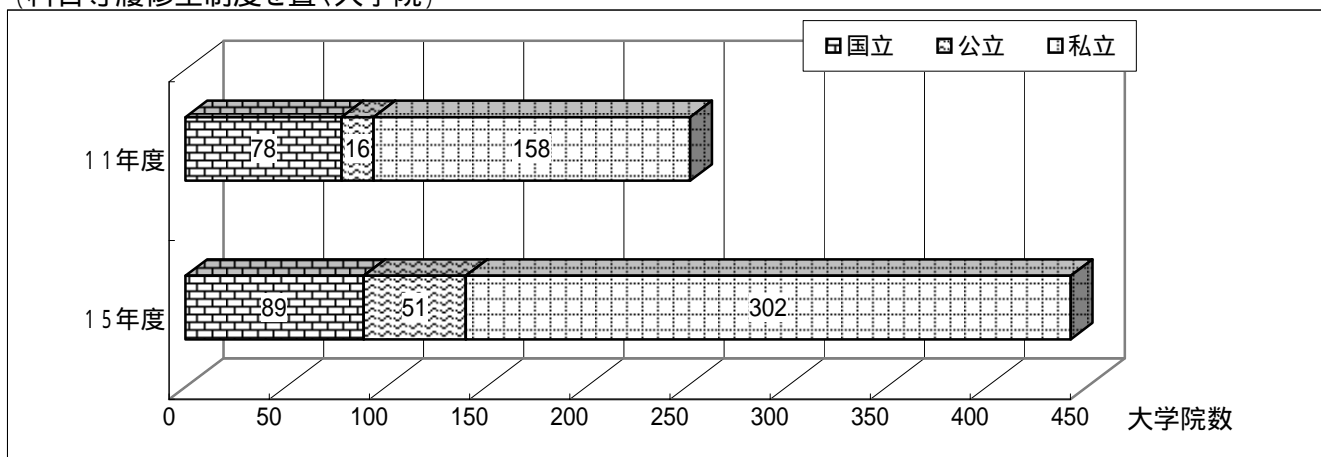

\* 放送大学を除く

(科目等履修生制度を活用する大学院学生数)

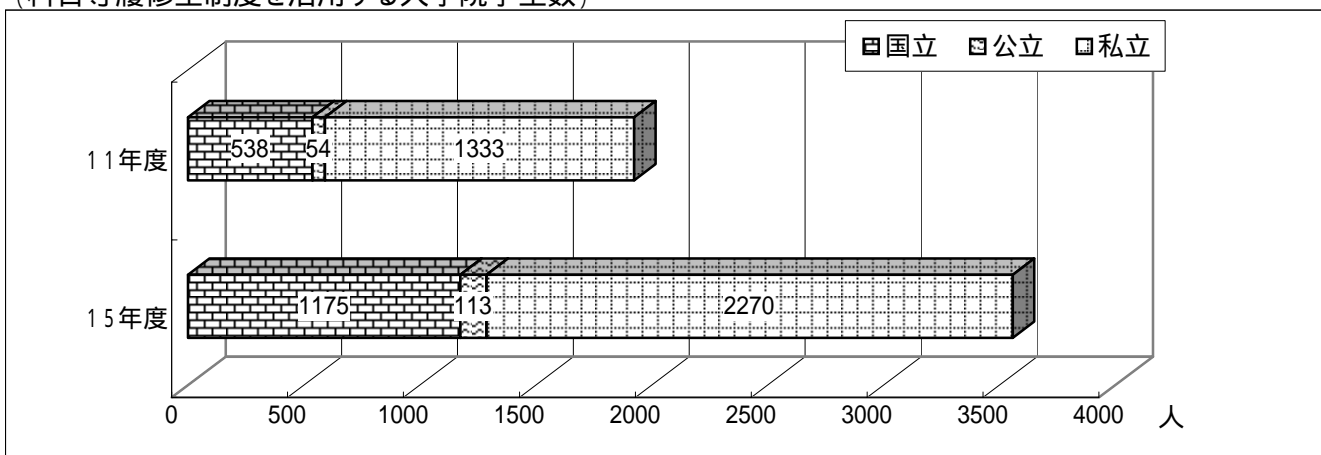

\* 放送大学を除く

## 7. 短期在学コース(修士課程、専門職学位課程)

短期在学コースを置く大学院数は増加している。

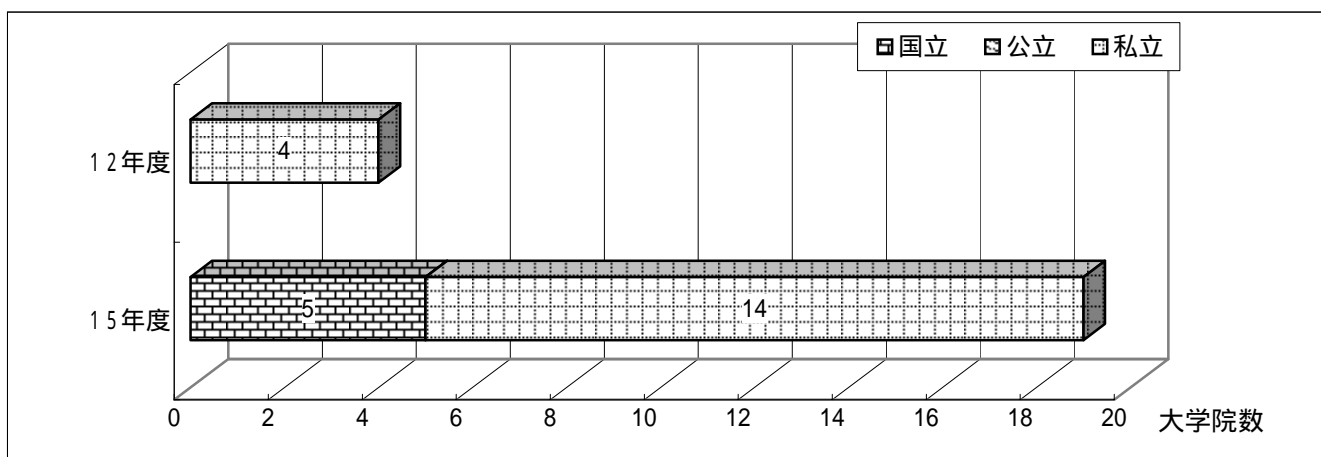

## 8. 長期在学コース(修士課程、専門職学位課程)

長期在学コースを置く大学院数は増加している。

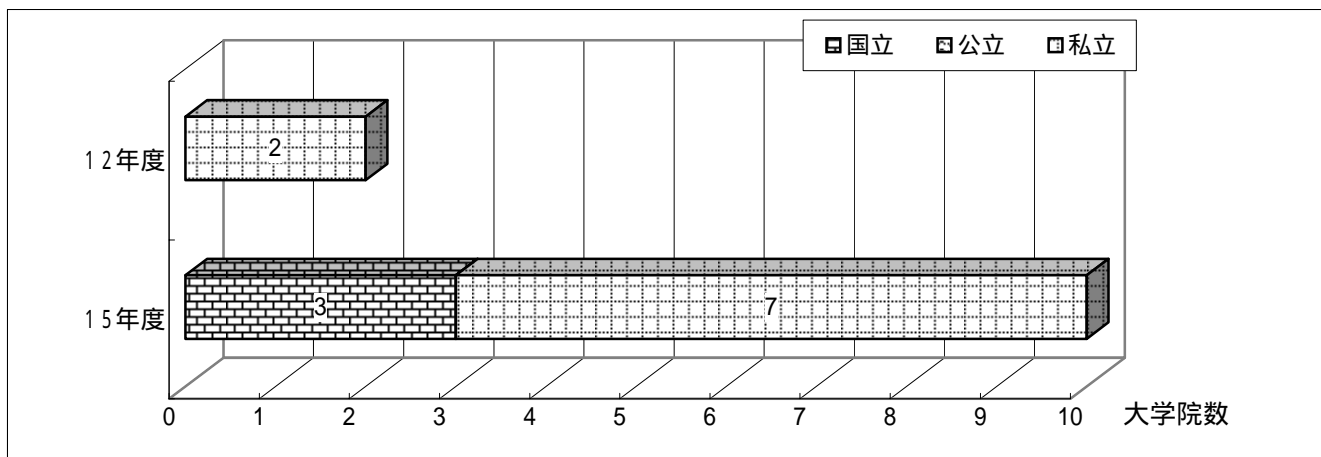

## 9. 長期履修学生制度

長期履修学生制度を置く大学院数及び大学院学生数は増加している  
(長期履修学生制度を置く大学院数)

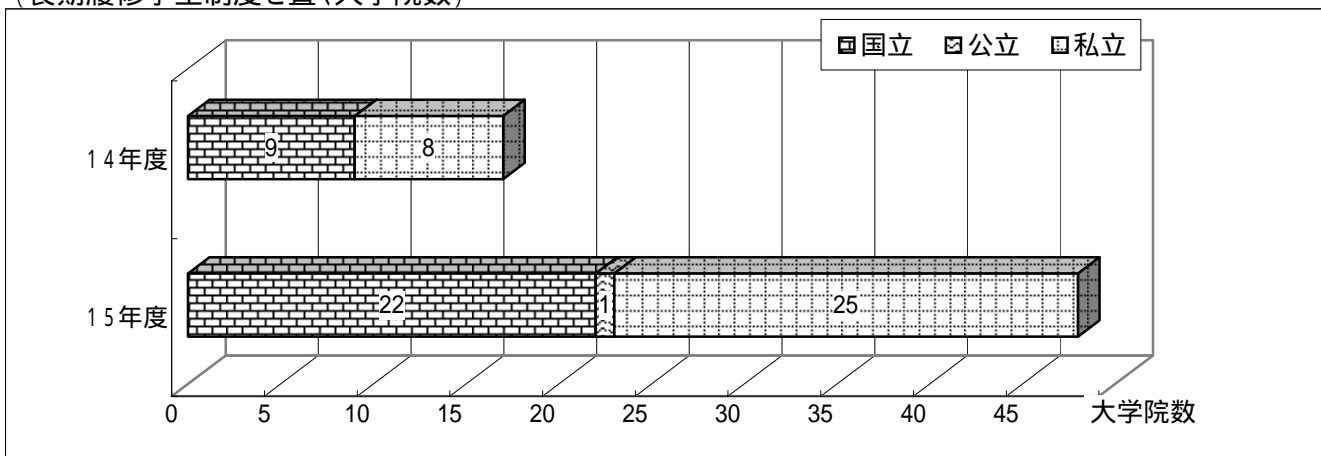

(長期履修学生制度を活用する大学院学生数)

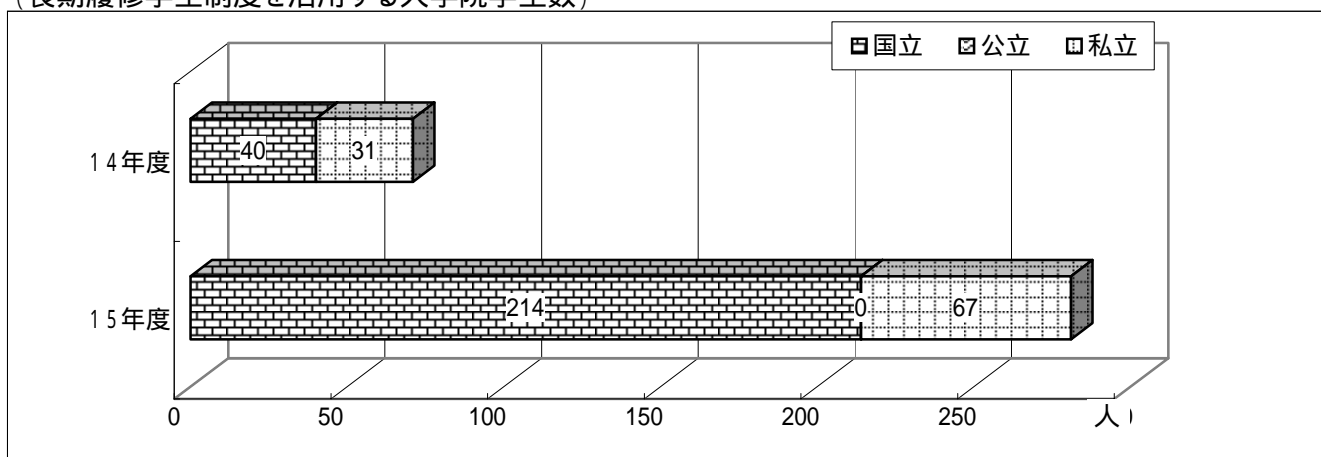

## 10. 公開講座

公開講座を開設する大学は年々増加している。

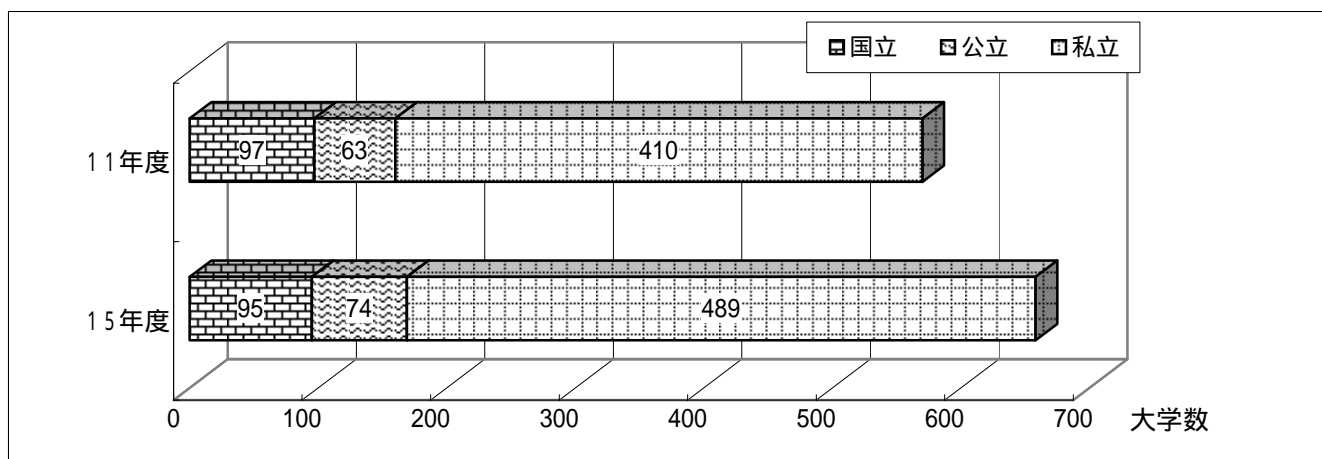

平成11年度 開設講座数... 16,099講座  
受講者数 ...728,257人

平成15年度 開設講座数... 19,240講座  
受講者数 ...943,579人

文部科学省「大学における教育内容等の改革状況調査」  
全国大学一覧(平成17年度), 文部科学省大学振興課調べ